



Fotomontaje del proyecto *Supersuperficie* de Superstudio, 1971. Fondo Toraldo di Francia, vía The New York Times

Las múltiples crisis de la Modernidad. Nuevas composiciones de la arquitectura con la sociedad.

José Pérez de Lama Halcón & José Ma. Sánchez-Laulhé

Historia, Teoría y Composición Arquitectónicas 1, curso 2022/23
Escuela Técnica Superior de Arquitectura Universidad de Sevilla

Guion de la clase

Bloque I: Crisis del Movimiento Moderno. Respuestas.

CIAM: Team X.

Independent Group (This is tomorrow). Upper Lawn. Smithsonian

Habraken, Jane Jacobs, Christopher Alexander.

De la Levittown al Penthouse.

Bloque II: Crisis del Movimiento Moderno. Arquitectura radical.

Situacionismo. La sociedad del espectáculo. New Babylon.

Cedric Price. InterAction Center.

Archigram / Superstudio / Hans Rucker Co / Merry Pranksters.

La arquitectura posmoderna. Rossi / Venturi / Scott Brown.

—

Bibliografía & referencias

Créditos

Bloque I: años 50-70, ampliación de las respuestas.

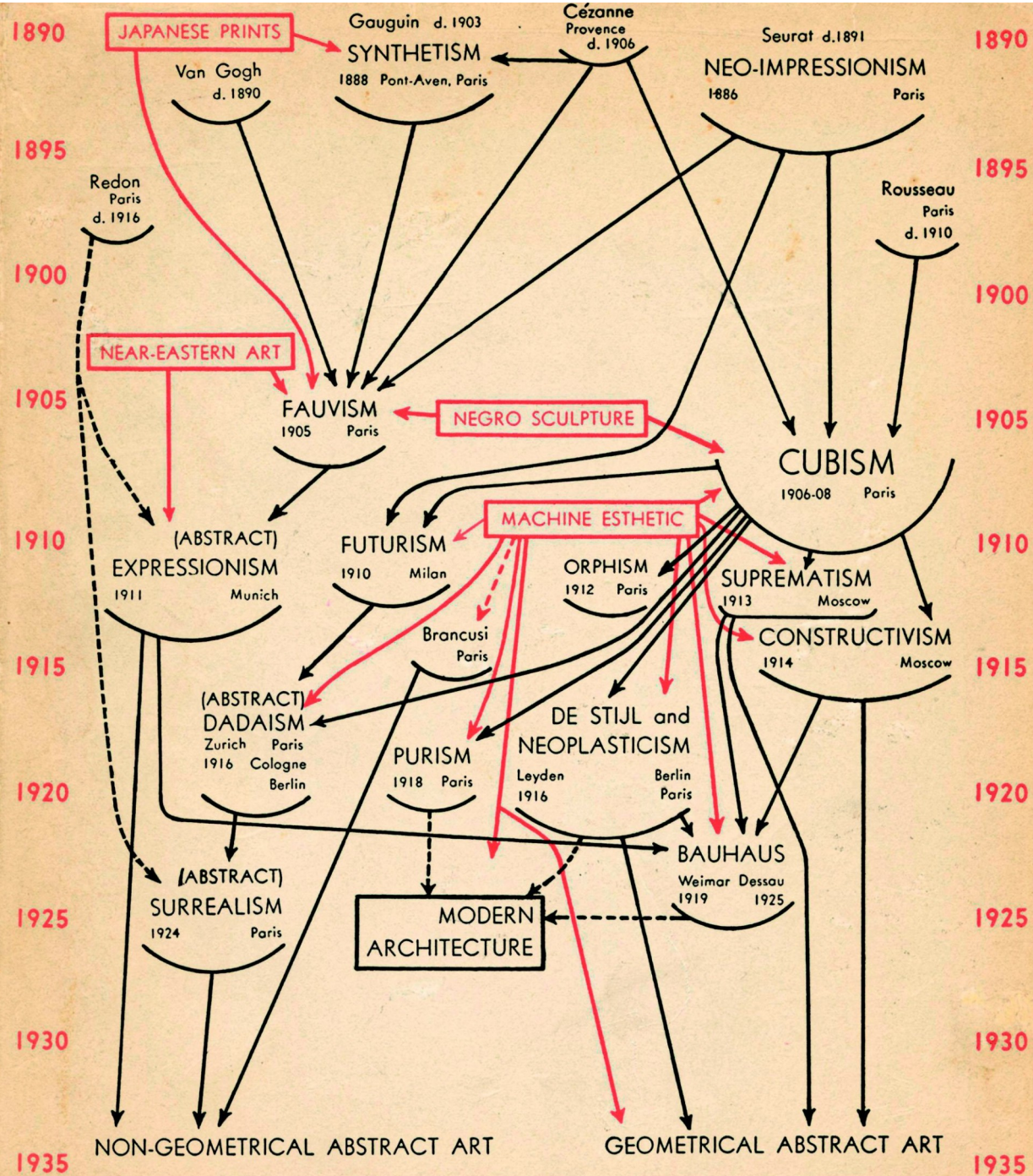

Cubism and abstract art.
MoMa, NY. Alfred Barr, 1933

CUBISM AND ABSTRACT ART

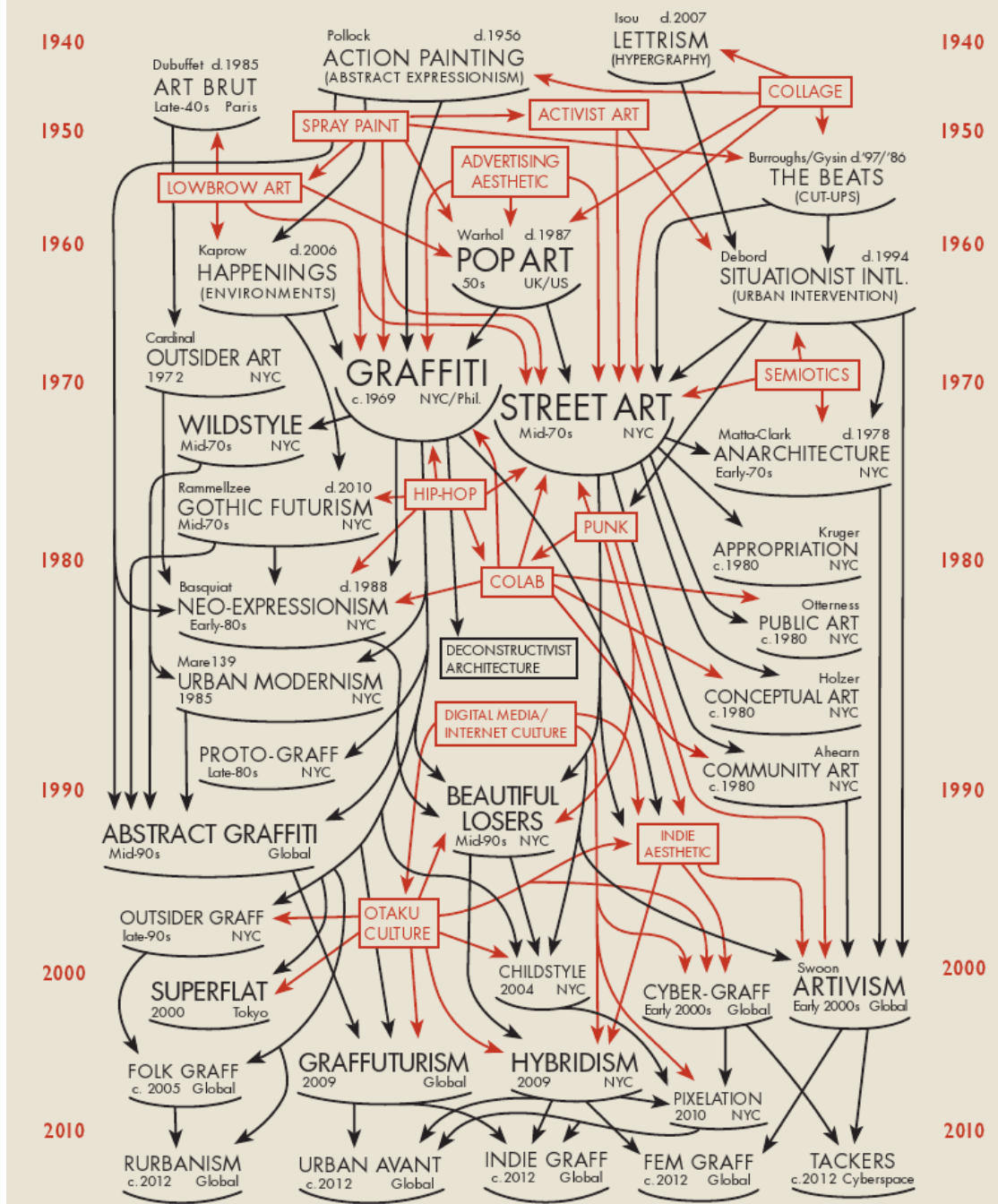

Feral diagram 2.0.
Londres. Daniel Feral, 2012

GRAFFITI AND STREET ART

FERAL DIAGRAM 2.0: A SPECIAL EDITION PUBLISHED ON THE OCCASION OF FUTURISM 2.0

Uitnodiging

AMSTEL 47 PRESENTEERT

FLUXUS FESTIVAL

THEATRE COMPOSITIONS
STREET COMPOSITIONS
EXHIBITS
ELECTRONIC MUSIC

George Maciunas, Nam June Paik, Tomas Schmit, Emmett Williams, Robert Watts, Dick Higgins, Alison Knowles, Daniel Spoerri, George Brecht, Arthur Koepcke, Gyorgy Ligeti, Toshi Ishiyanagi, Jackson Mac Low, Benjamin Patterson, La Monte Young, Richard Maxfield, Ben Vautier, John Cage, Walter de Maria, Bernt Reissmann, Peter Brötzmann, Manfred Laurens Montwé, Willem de Ridder

Slechts 2 manifestaties in Nederland

ZONDAG 23 JUNI 1963 - AANVANG 8 UUR

Amsterdam - Hypokriterion Theater Roeterstraat (lijn 10)

VRIJDAG 28 JUNI 1963 - AANVANG 8 UUR

Den Haag - Bleijenburg 16 (achter Stadsschouwburg) (Lancelot Samson)



Splitting. Gordon Matta-Clark, 1974, New Jersey. Obtenida de los recursos online del MACBA

Team X. CIAM XI en Otterlo, 1959.

Jaap Bakema, Georges Candilis, Giancarlo de Carlo, Aldo Van Eyck, Alison y Peter Smithson y Shadrac Woods (miembros originales).

También José Antonio Coderch, Ralph Erskine, Rolf Gutmann, Oskar Hansen, Charles Polonyi, Oswald Mathias Ungers o John Voelcker.

Oposición a la Carta de Atenas. Sustitución del esquema funcional (residencia, industria, ocio, comunicaciones), por esquema estructuralista en base a las formas de asociación colectivas (casa, calle, distrito o barrio y ciudad).

Manifiesto de la forma abierta. Oskar Hansen y Zofia Hansen, 1959.

También, Independent group (1952-1955): Richard Hamilton, Nigel Henderson, John McHale, Sir Eduardo Paolozzi, William Turnbull, Lawrence Alloway, Rayner Banham, Colin St John Wilson, and Alison and Peter Smithson.

Exposiciones: *Parallel of Art and Life* (1953) y *This is Tomorrow* (1956)



House of the Future. Exposición *Ideal Homes*, Daily Mail. Alison y Peter Smithson, 1956. Fuente: Treehugger.



Upper Lawn.
Wiltshire, 1959-1962.
Fotografía: Seier+Seir.

Upper Lawn.
Wiltshire, 1959-1962.
Fotografía: Aiert.

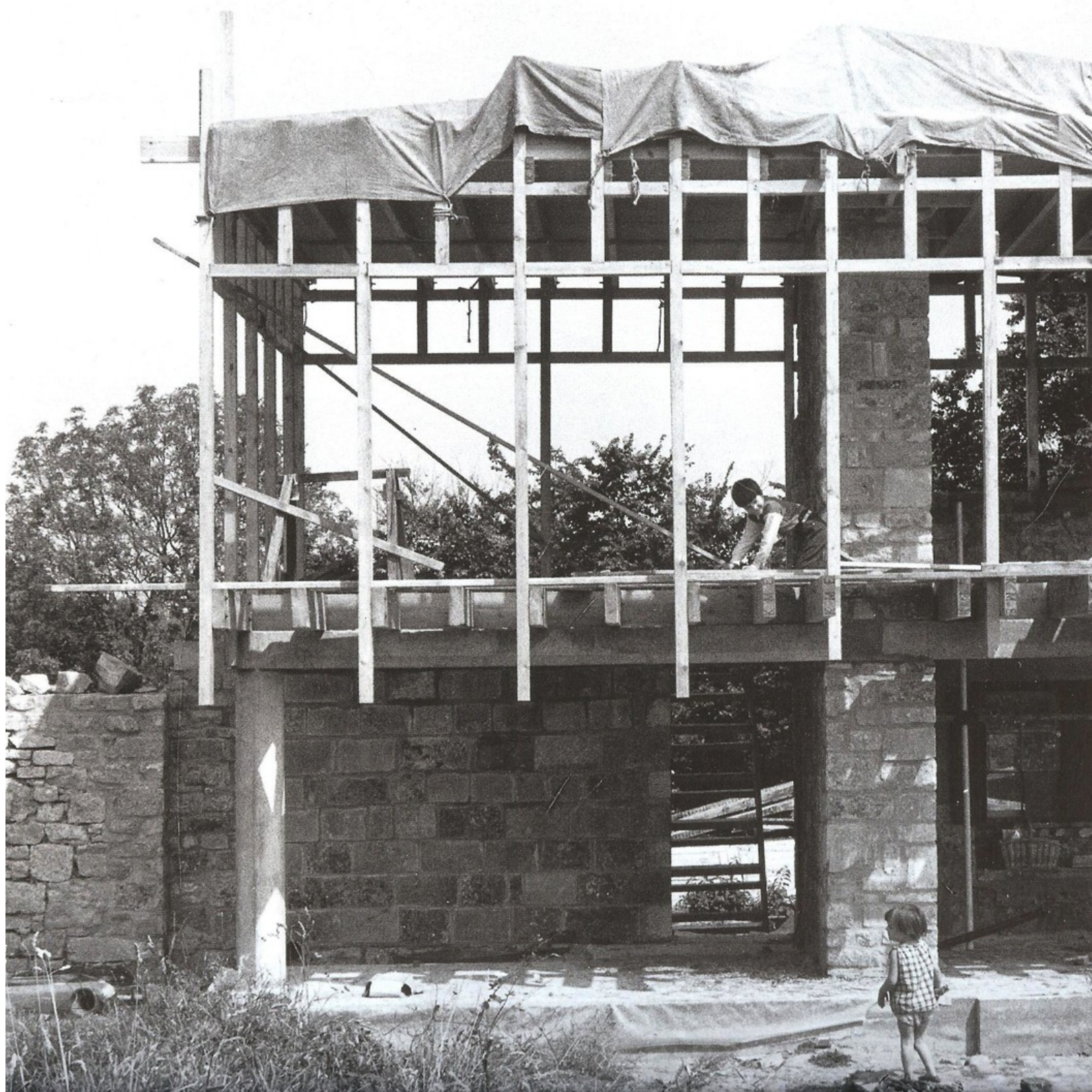

Upper Lawn.
Wiltshire, 1959-1962.
Fotografía: Aiert.





Upper Lawn.
Wiltshire, 1959-1962.
Fotografía: Seier+Seir.



Robin Hood Gardens. East London, 1969-1972. Fuente: Treehugger.

Robin Hood Gardens.
East London, 1969-1972.
Fuente: Treehugger.



Diseño abierto. Puesta en valor de la ciudad premoderna.

Jane Jacobs. *Vida y Muerte de las grandes ciudades americanas*, 1961.
«Acercarse a una ciudad, o incluso a un barrio de la ciudad, como si se tratara de un problema arquitectónico más grande, capaz de dotarse de orden mediante su conversión en una obra de arte disciplinar, es cometer el error de tratar de sustituir la vida por el arte» (Jacobs, 1961, p. 373).

John N. Habraken. *Soportes: una alternativa al alojamiento de masas*, 1961.

«El método de los soportes se basa en el énfasis en el trabajo colectivo, en un tipo de proceso anónimo y neutro, transmisible y repetible, y en la idea clave de unos diseños o unas imágenes compartidas por la sociedad. Como ocurría en el arte conceptual y en las vanguardias de los años 1960, lo importante no es el resultado final, sino el proceso abierto; y esta búsqueda lleva al diseño vernáculo» (Montaner, 2015, p. 112).

Christopher Alexander. *The city is not a tree*, 1965.

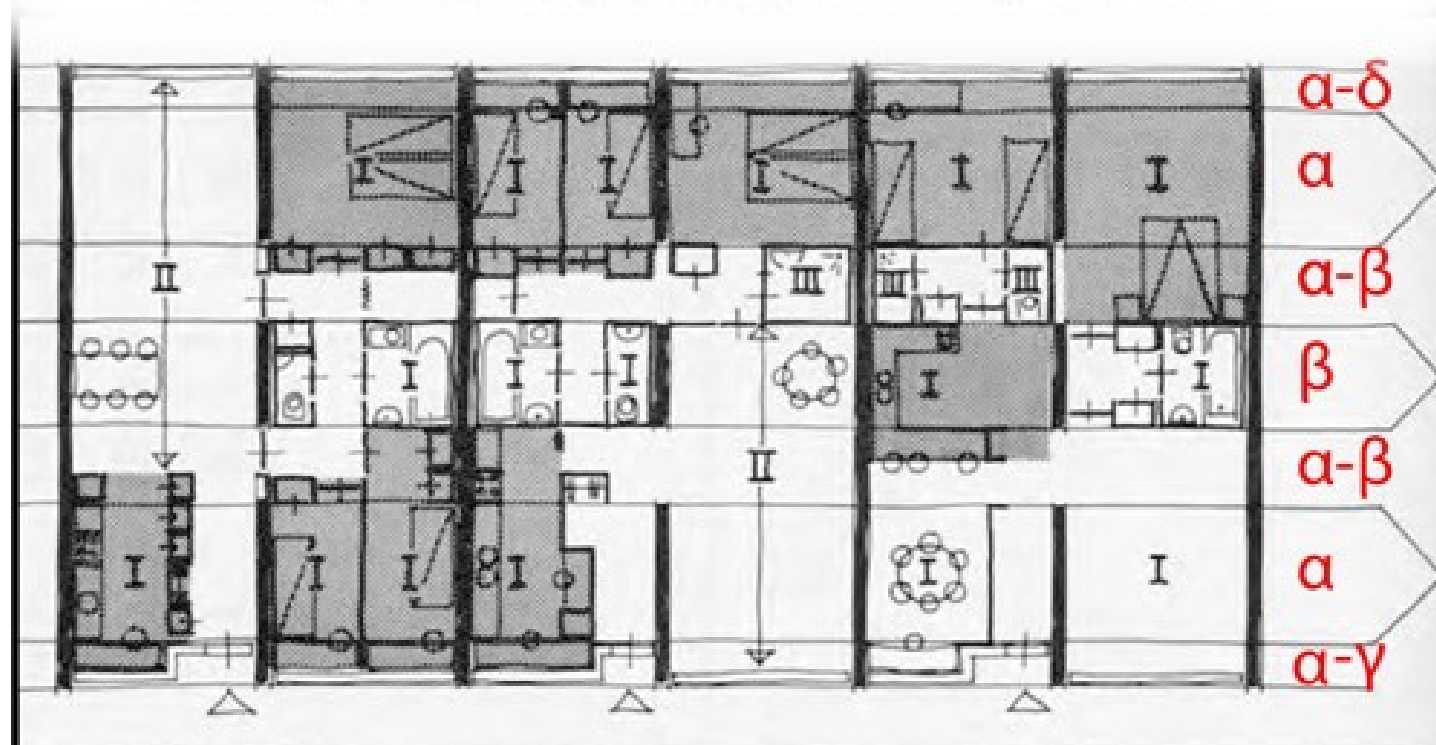
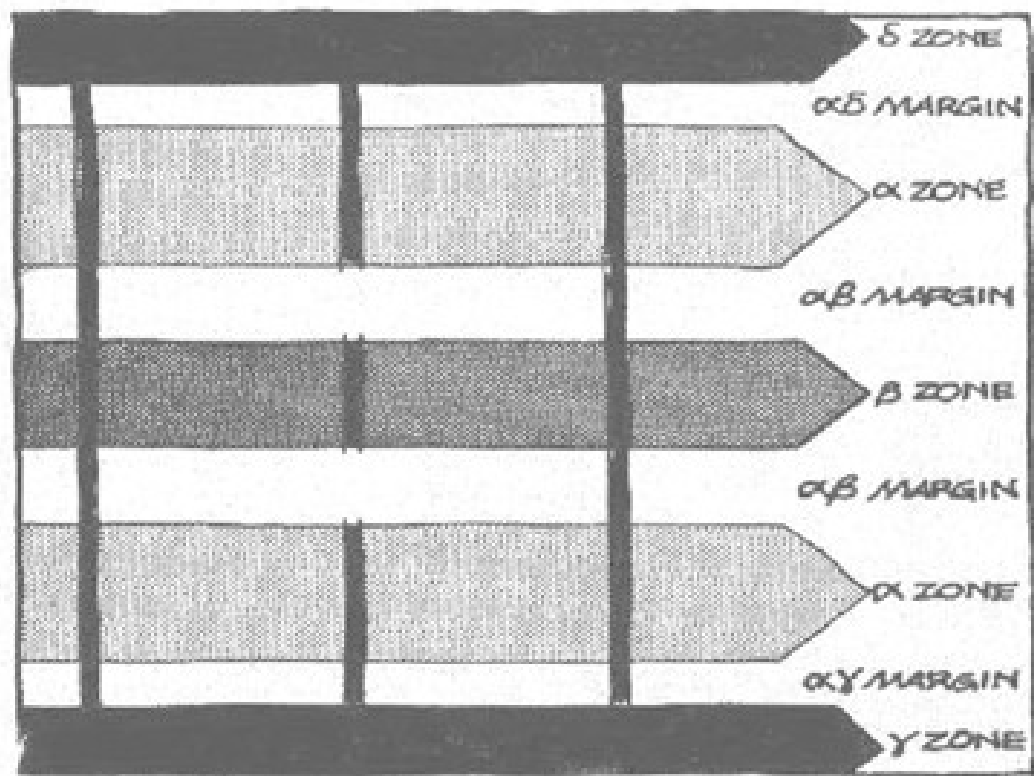

Teoría de soportes.
 John N. Habraken, 1961.
 Fuente: Stepien y Barno

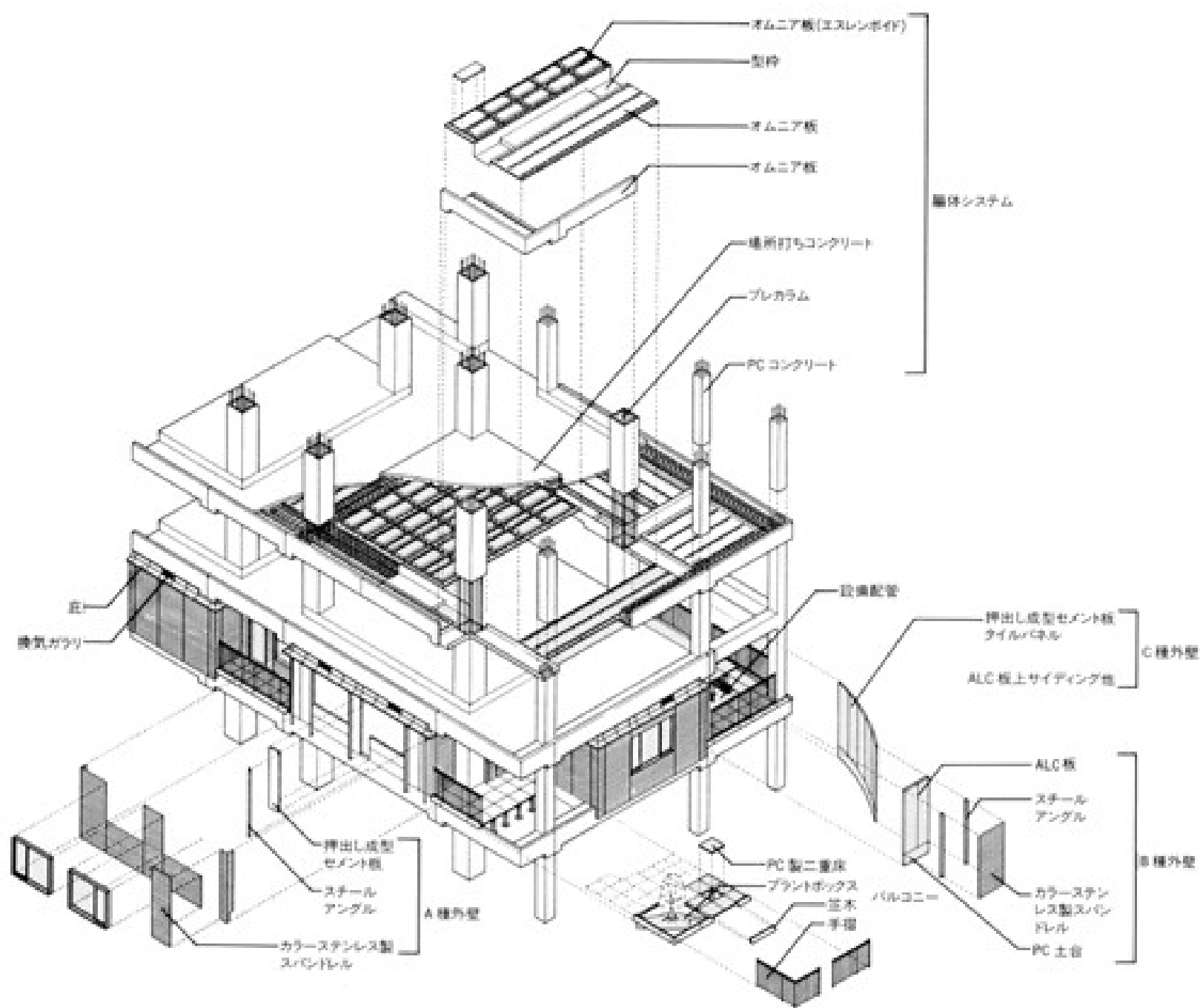

Next 21.

Yositiki Utida, 1989.

Fuente: Open-building.org

© Shu-Koh-Sha Architectural and Urban Design Studio



Next 21. Yosiotiki Utida, 1989. Fuente: Open-building.org



Familia en Levittown. Fotografía de Bernard Hoffman, 1948.



Hugh Hefner en la cama giratoria de su mansión, Chicago. Burt Glinn / Magnum Photos, 1966

Bloque II: años 50-70, la arquitectura radical.

Siguiendo a Michel Foucault (2009, p.237), los tres elementos contextuales principales a partir de los cuales se apoyó el auge del neoliberalismo en los 70-80 fueron:

+ Una política keynesiana (en el caso de EEUU caracterizada por el New Deal de Roosevelt a partir de los años treinta).

+ El intervencionismo económico y social, específicamente desarrollado en relación a la IIWW.

«Ahora les pedimos que se hagan matar, pero les prometemos que, hecho eso, conservarán sus empleos hasta el fin de sus días».

+ La aparición de programas sobre la pobreza, la educación, la segregación: el intervencionismo del Estado y el crecimiento de la administración.

Otras características de la sociedad de la época: reubicación de la población femenina tras la guerra, grandes tratados globales (principalmente de comercio), bloques comunistas y capitalistas...



Trois malades? Cette page est faite pour vous permettre de fixer votre opinion sur le geste de Michel Mourre, 21 ans (faux dominicain), Serge Berna et Ghislain Desnoyers de Marbaix, que l'on voit ici réunis après le « scandale » sur le banc du commissariat du quartier Saint-Gervais.

Trois goujats ?

Trois héros ?

Serge Berna, Michel Mourre (centro) y Ghislain Desnoyers de Marbaix. Combat, 1950.

Cronograma situacionista y de mayo del 68.

CoBrA (Appel, Jörn, Constant, Mancoba)

Letrismo (Isou, Pomerand, 1946) // Internacional Letrista: *Potlach* (1954)

Michel Mourre y el escándalo de Notre-Dame.

Il Movimento internazionale per una bauhaus immaginista

Internacional Situacionista (1957)

Jörn y Debord publican *The naked city* y *Memoires* (1957).

El hombre unidimensional (Marcuse, 1964).

De la misère en milieu étudiant (U. Estrasburgo, 1966).

La sociedad del espectáculo (Debord, 1967).

El decano de la U. de Nanterre protestan en otoño de 1967. Represalias contra Cohn-Bendit, Riesel y Cheval (*Enragés*) a inicios de 1968.

En mayo del 68, las primeras protestas por los expedientes son reprimidas por la policía. Esto deriva en la ocupación de la Sorbona el 14 de mayo, en días sucesivos también se ocuparán diversas fábricas.

El alegato de De Gaulle impulsa a que la población más reaccionaria se lance a la calle contra los manifestantes y se cierre la fase de protestas.

Internacional Situacionista, número 12 (último). *Sur le commune* (1969).



«Somos realistas, pedimos lo imposible», lema del mayo francés.
Foto de Jacques Marie, 1968.

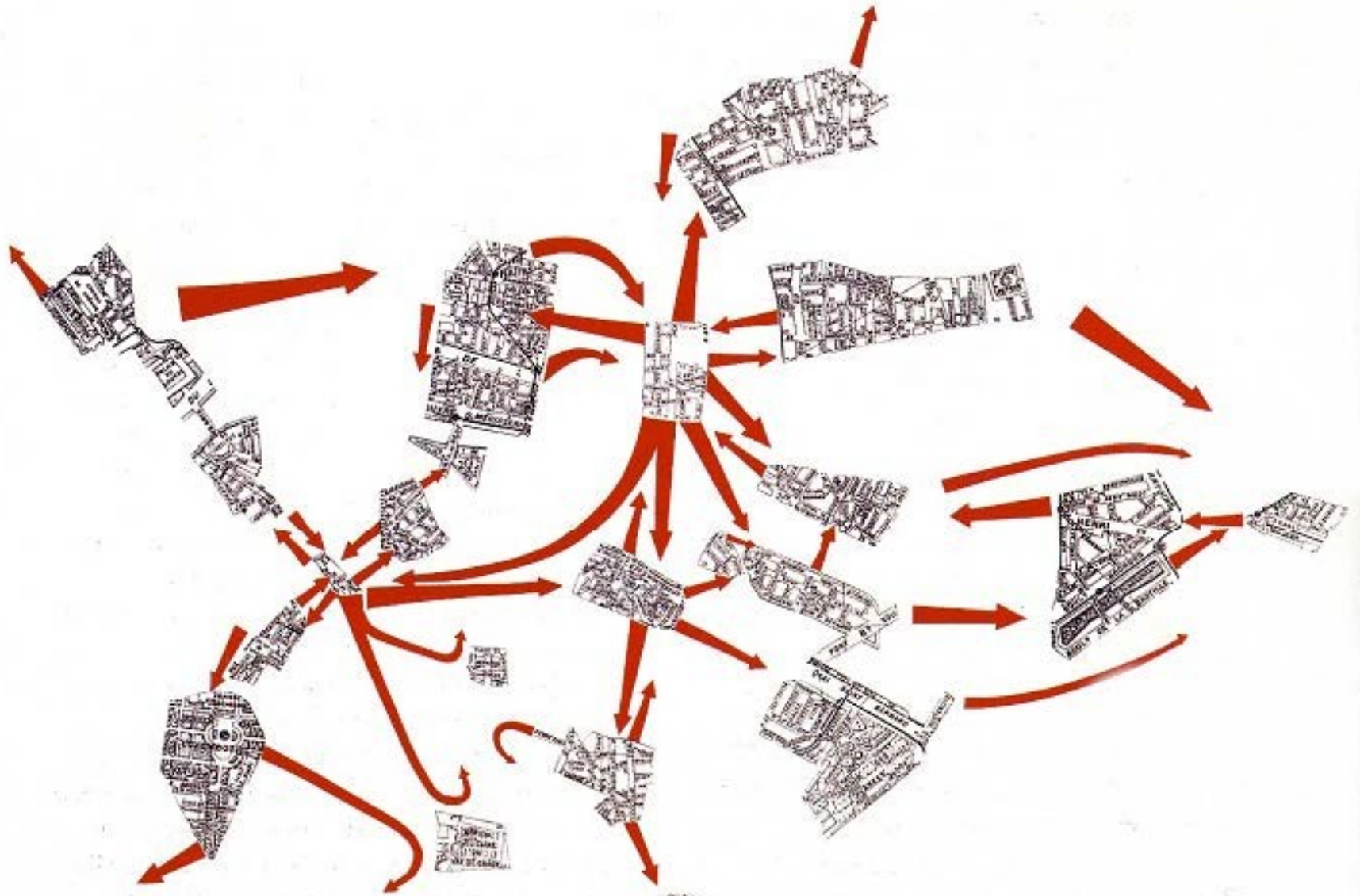

THE NAKED CITY

ILLUSTRATION DE L'HYPOTHÈSE DES PLAQUES
TOURNANTES EN PSYCHOGEOGRAPHIQUE

G.-E. DEBORD

The naked city, cartografía psicogeográfica. Debord y Jorg, 1957. Colección del FRAC.



Campamento gitano de Alba. Constant, 1957. Colección del MACBA.

Somos los símbolos vivos de un mundo sin fronteras, de un mundo de libertad, sin armas, en el que todo el mundo puede viajar sin limitaciones desde las estepas de Asia Central hasta las costas atlánticas, desde las altas mesetas de Sudáfrica hasta los bosques finlandeses.

Vaida Voivod III, presidente de la Comunidad mundial de los gitanos, 1963.

Los gitanos que se instalaban temporalmente en la pequeña ciudad piemontesa de Alba tenían la vieja costumbre de montar su campamento bajo la techumbre que resguarda el mercado de ganado que se organizaba los sábados una vez al mes. Encendían sus hogueras, montaban sus tiendas para protegerse o aislarse, e improvisaban allí mismo refugios con cajas y tablas que los mercaderes habían dejado abandonadas. La necesidad de limpiar la plaza del mercado cada vez que los zingaros acampaban había llevado a la Municipalidad a prohibirles el acceso. Para compensarles les fue asignada una parcela situada en una de las riberas del Tamaro, un pequeño río que atraviesa la ciudad: ¡un terreno miserable! Allí es donde fui a visitarles en diciembre de 1956, acompañado por el pintor Pinot Gallizio, propietario de aquella parcela áspera, cenagosa y desolada que les había cedido. En el espacio que quedaba entre los carros, cercado por tablones y bidones de gasolina, habían formado un recinto, una "villa gitana". Aquel día concebí el plan de montar un campamento permanente para los gitanos de Alba, y este proyecto constituye el origen de la serie de maquetas de New Babylon. Una New Babylon donde se construye bajo un techo con elementos móviles, una casa común; una vivienda provisional, remodelada constantemente; un campo de nómadas a escala planetaria. [...]

El problema de saber cómo se viviría en una sociedad que no conozca el hambre, la explotación o el trabajo, una sociedad donde todos, sin excepción, pudiéramos dar rienda suelta a nuestra creatividad, esta cuestión perturbadora, capital, despierta entre nosotros la imagen de un entorno radicalmente diferente de todo lo que hemos conocido hasta hoy, de todo lo realizado en el campo de la arquitectura y el del urbanismo. La historia de la humanidad no puede ofrecernos ni un solo ejemplo como precedente, puesto que las masas nunca han sido libres, es decir, libres en su creatividad. En cuanto a la creatividad, ¿qué significa, sino rendimiento de la persona humana? Pero supongamos que cualquier trabajo productivo pueda ser totalmente automatizado, que la productividad aumentara hasta el punto de que el mundo no conociera la miseria; que se socializara la tierra y los medios de producción, y que finalmente se racionalizara la producción global; que, en consecuencia, las minorías dejaran de ejercer su poder sobre la mayoría; supongamos, en otras palabras, que el reino marxista de la libertad fuera realizable. Si así fuera, no podríamos hacernos la misma pregunta sin intentar responderla, e imaginar, aunque fuera de manera esquemática, un modelo social en el que la idea de libertad se convirtiera en práctica real de la libertad; de una "libertad" que para nosotros no es la elección entre diversas alternativas sino el desarrollo óptimo de las facultades creadoras de todo ser humano; pues no puede existir una auténtica libertad sin creatividad.

Catálogo de la exposición sobre New Babylon en Haags Gemeentemuseum, Constant, 1974.



New Babylon, maqueta.
Constant, 1958-74.
Colección del MNCARS.



New Babylon, dibujo. Constant, 1958-74. Colección del MNCARS.

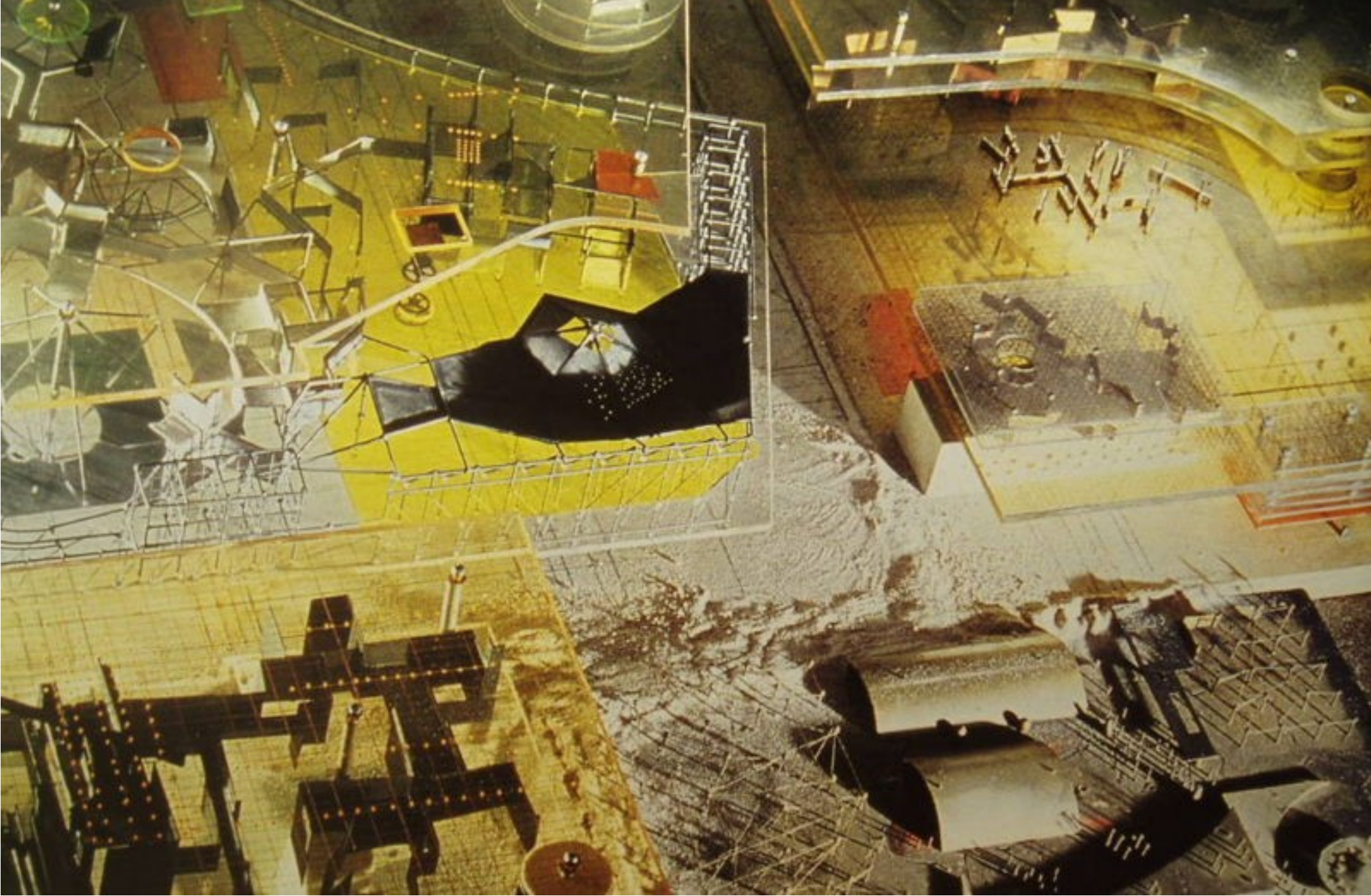

New Babylon, maqueta. Constant, 1958-74. Colección del MNCARS.

«El urbanismo y la arquitectura tradicional actúan sobre un plano de absoluta utopía. A través de su misma presencia, siguen proponiendo al mundo su orden arquitectónico y unos valores de cultura formal que va más allá de las simples funciones del habitar. Se trata de una utopía terminal e inconsciente que, de hecho, hace levitar una crisis sobre las relaciones sociales de la misma arquitectura.

La arquitectura radical invierte el procedimiento: asume la utopía como dato inicial de trabajo y la desarrolla de modo realista. Concluido el proceso no queda nada excluido, todo se cumple, como un acto perfectamente realizado en sí mismo, como pura energía creativa transformada, sin pérdidas, en energía constructiva. La utopía no está en el fin, sino en lo real. No hay en ella motivación moral, sino un puro proceso de liberación inmediata. No hay en ella alegoría, sino un fenómeno natural...

Es en esta práctica donde la arquitectura de los movimientos de vanguardia consigue recuperar un realismo propio absoluto: acepta las condiciones de una realidad discontinua sin conjeturar otras distintas. Se mueve sobre el plano de una realidad mediocre, rechazando un destino glorioso. [...] Se ha descubierto el hacer “arquitectónico”, lo que no equivale a hacer casas exclusivamente, o en general construir cosas útiles, sino a expresarse, comunicar. Inventar a través de instrumentos y condiciones arquitectónicas...»

«Lugar cultural» englobado como Arquitectura radical.

Buckminster Fuller

Cedric Price. Fun Palace (1961-1970) / InterAction Center.

Proyecto CyberSyn / Allende (1973)

Archigram (Peter Cook, Dennis Crompton, Michael Webb, David Greene, Warren Chalk and Ron Herron). Ahora veremos...

Archizoom (Andrea Branzi, Gilberto Corretti, Paolo Deganello, Massimo Morozzi, Dario Bartolini y Lucia Bartolini).

Superstudio (Adolfo Natalini, Piero Frasinelli y Cristiano Toraldo di Francia).

Hans Rucker Co (Laurids Ortner, Günter Zamp Kelp, Klaus Pinter y Manfred Ortner)

Coop Himmelb(l)au (Wolf dPrix, Helmut Swiczinsky, and Michael Holzer).

Prada Poole

Recuperaciones: Metabolismo, High-tech...

Domes.

Merry Pranksters. Kool Acid Test.

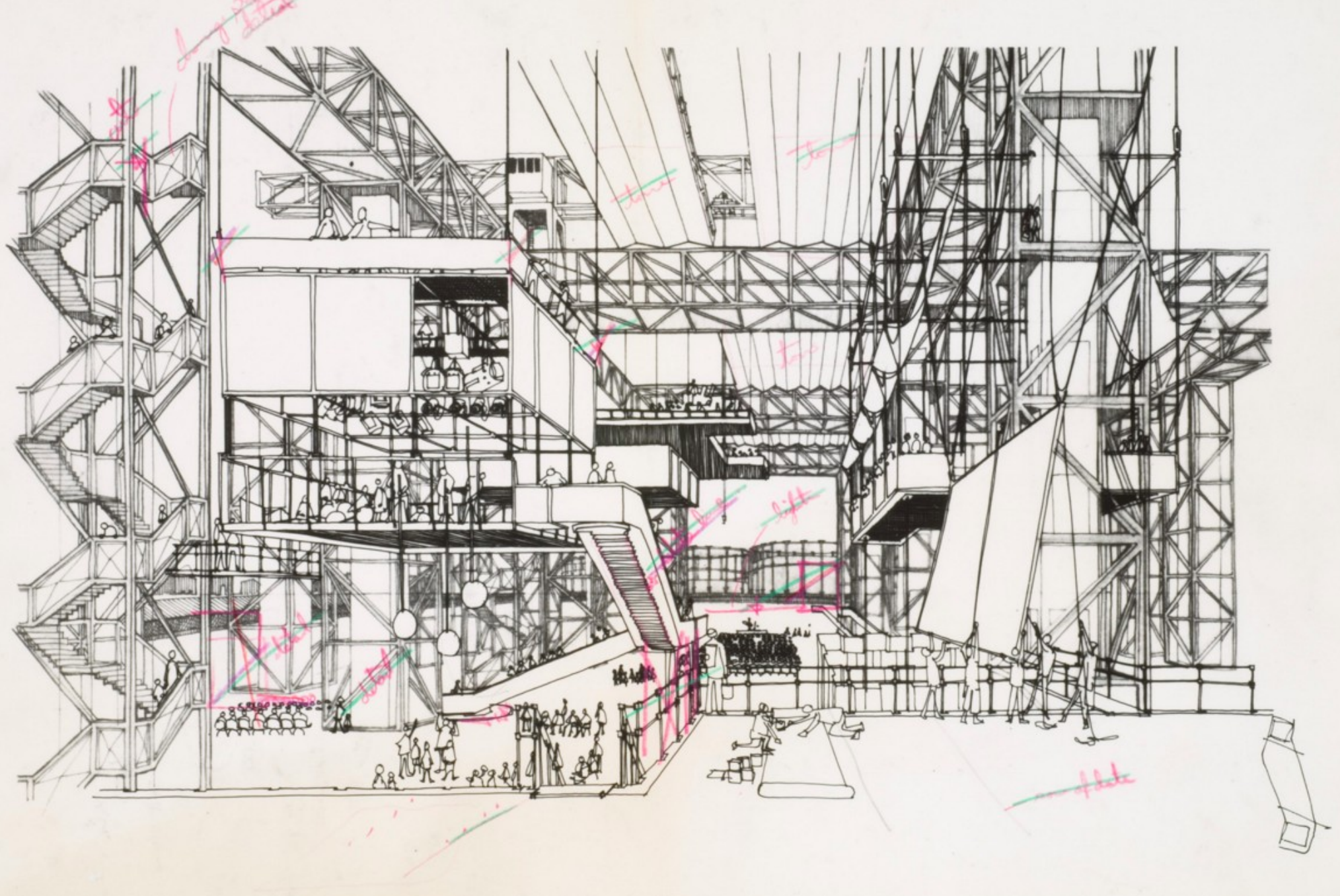

Fun Palace, dibujo. Cedric Price, 1961-70. Fuente: Medium.



InterAction Center.
Cedric Price, 1972-2003.
Fuente: HiddenArchitecture.

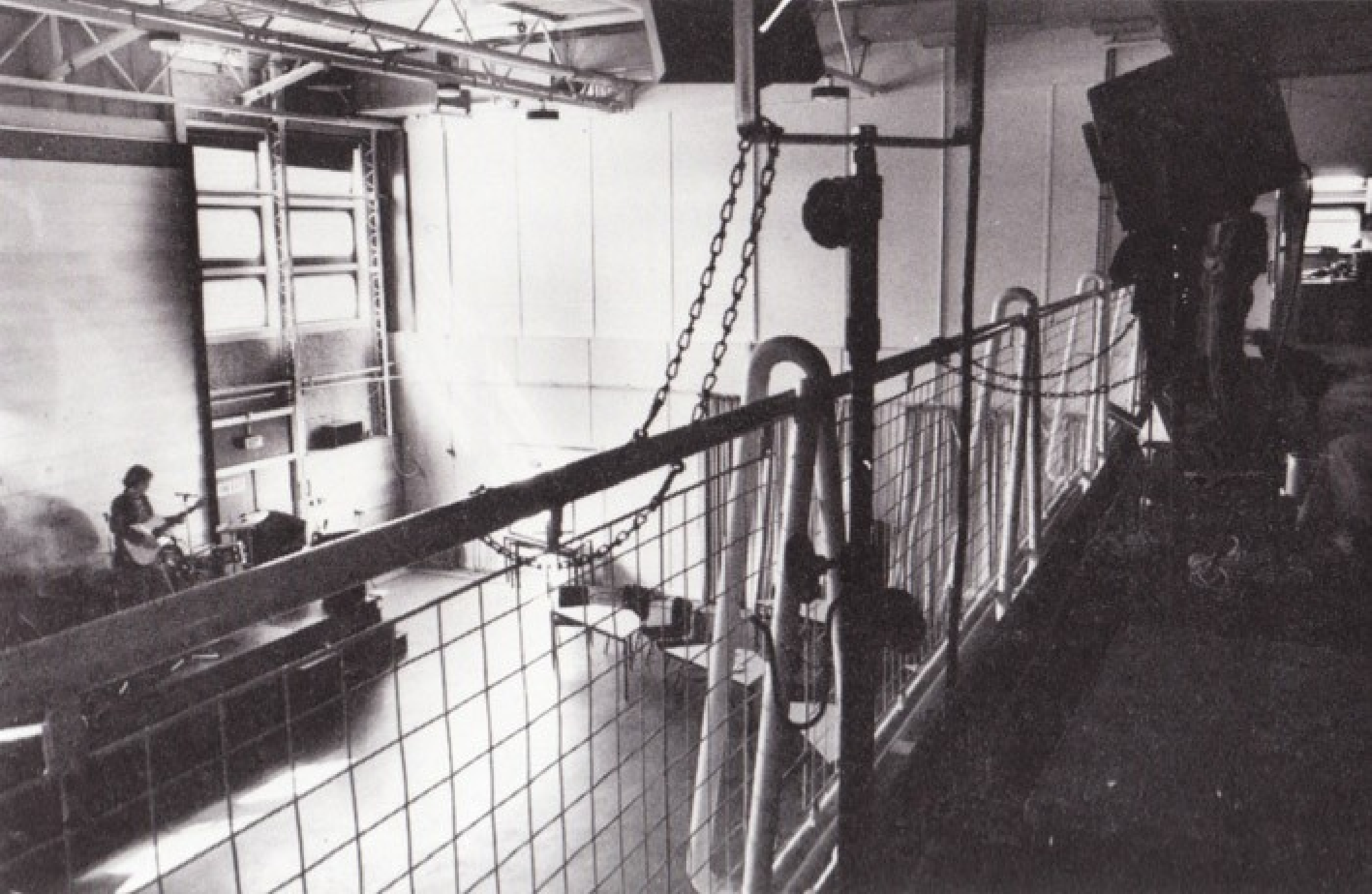

InterAction Center, imagen escenario. Cedric Price, 1972-2003. Fuente: HiddenArchitecture.



InterAction Center.
Cedric Price, 1972-2003.
Fuente: HiddenArchitecture.



Plug-In City, dibujos.
 Archigram , 1963-66.
 Fuente: Dezeen.

- 1 residential units 2 escalator tubes 3 shop supply tubes & silos 4 shop units 5 compound unit shops
 6 fast monorail 7 local monorail 8 crane way 9 heavy duty railway 10 maximum circulation area
 11 fast road 12 local feeder road 13 local parking 14 local goods sorting 15 environment seal balloons

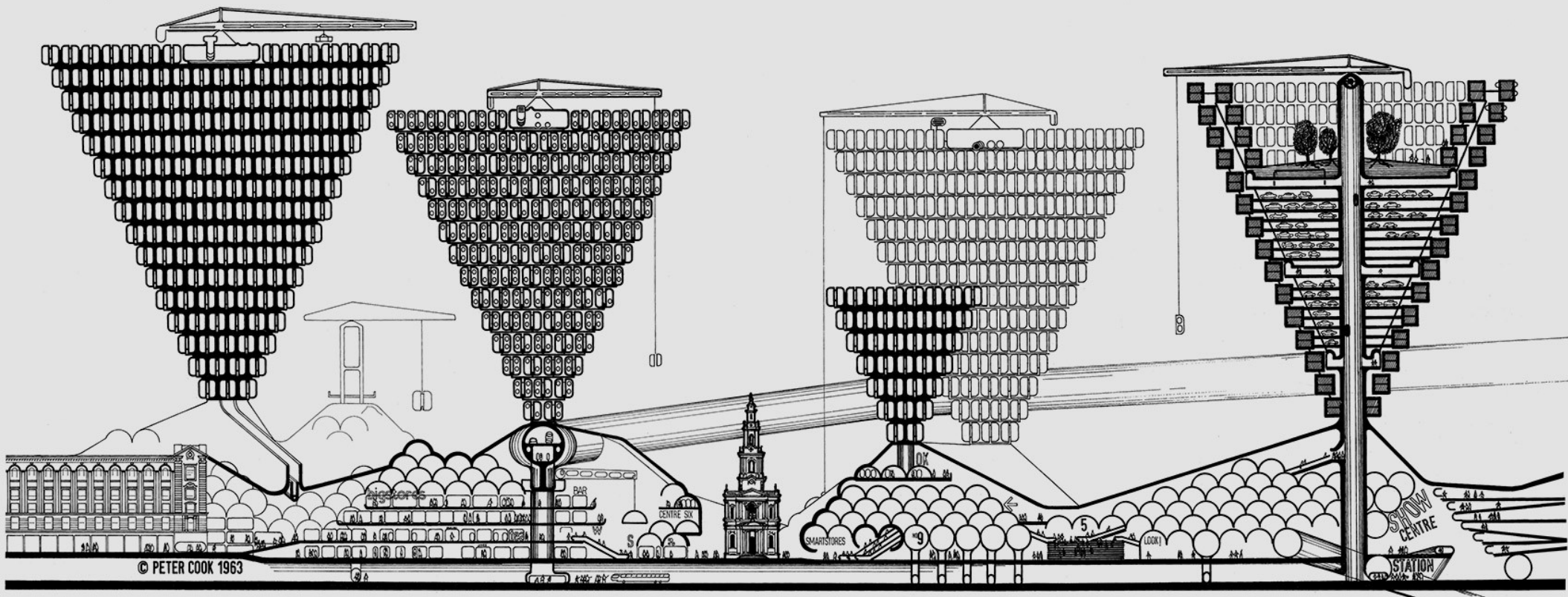

Plug-In City, dibujos. Archigram , 1963-66. Fuente: Dezeen.

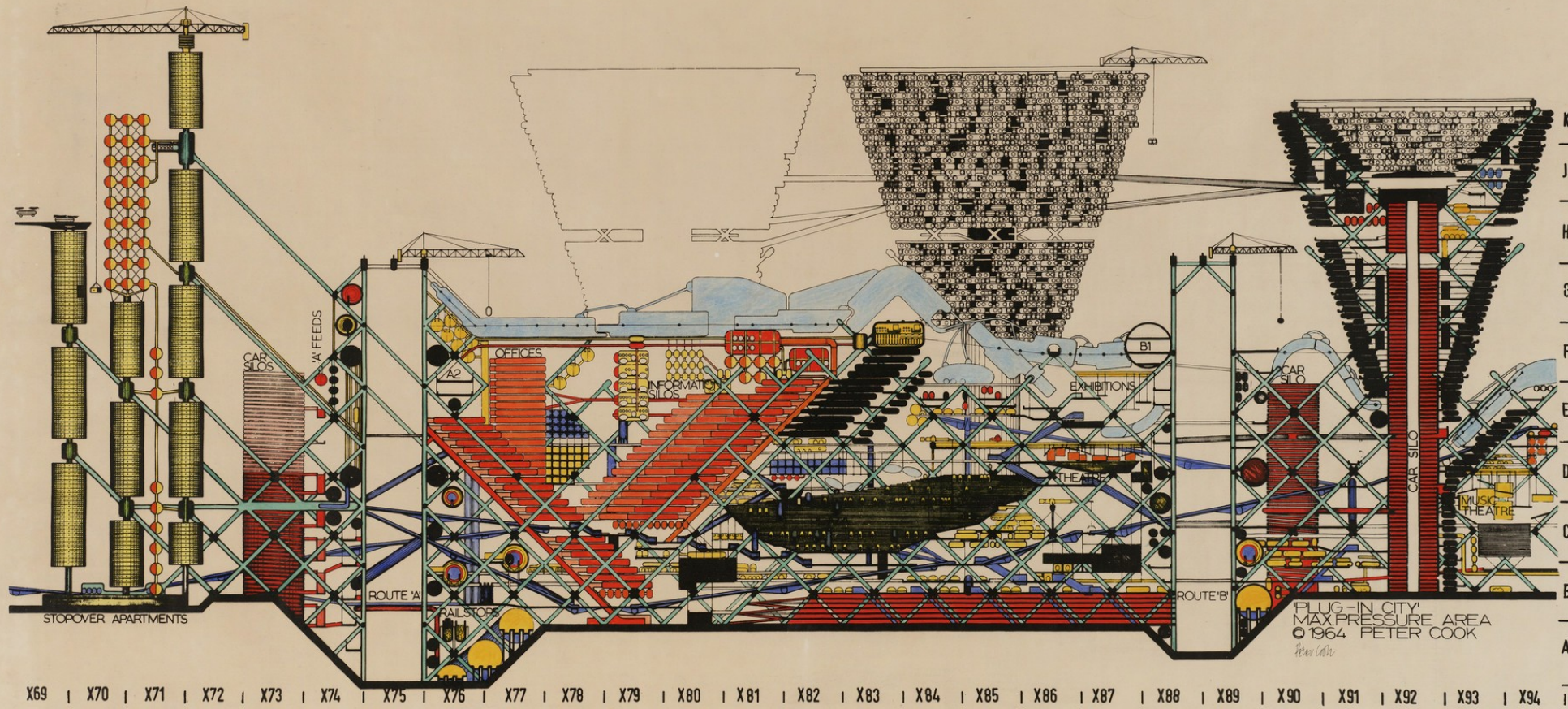

Plug-In City, dibujos. Archigram , 1963-66. Fuente: Dezeen.

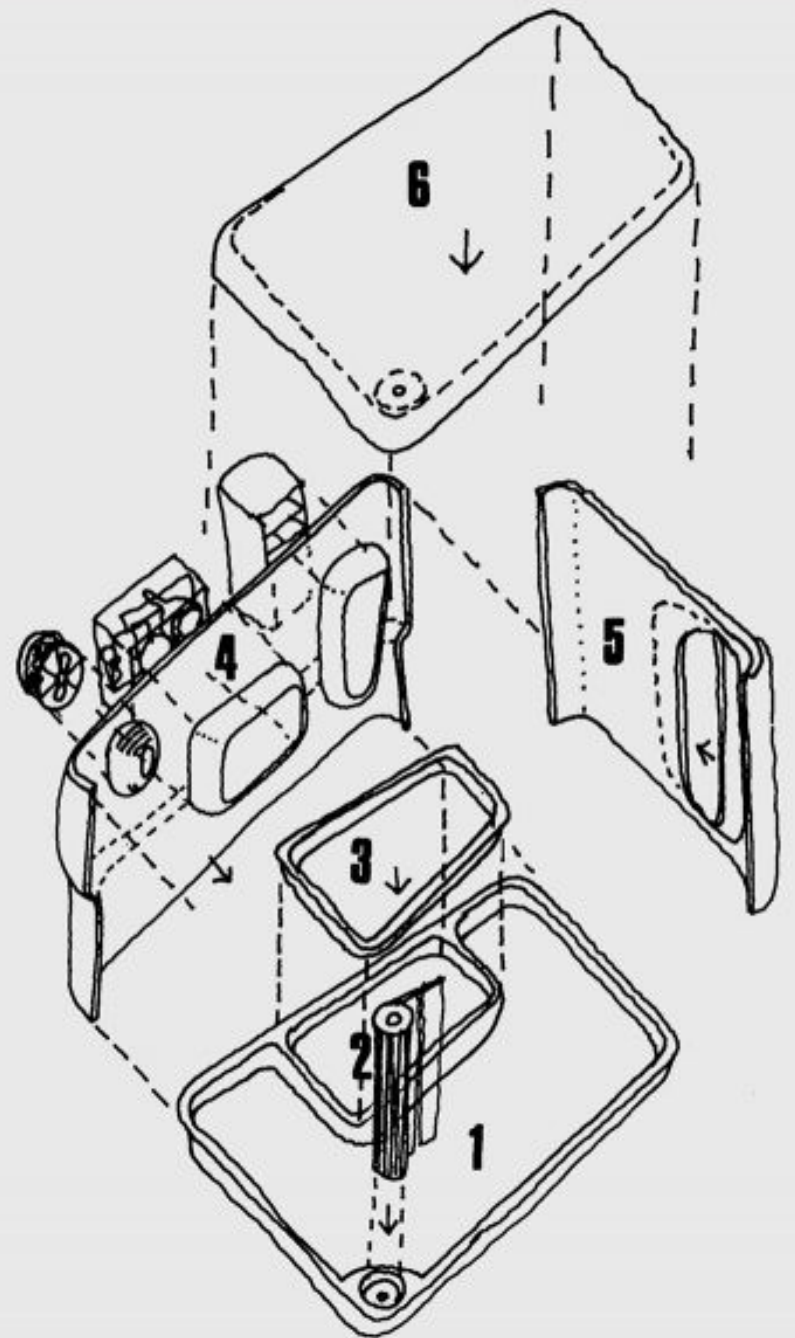

Capsule Houses. Archigram (Warren Chalk), 1964. Fuente: Dezeen.

Page 88 →

← Page 89

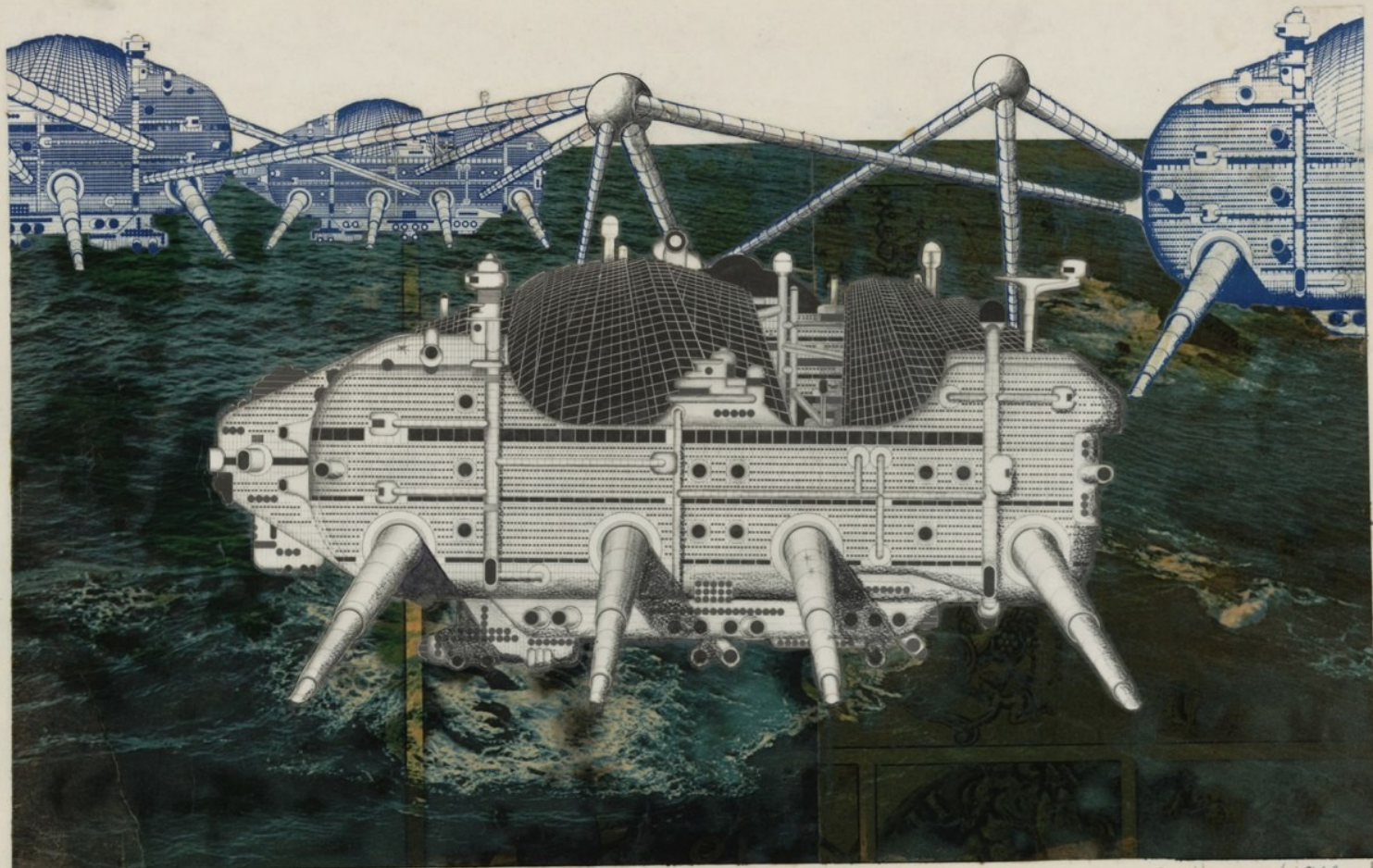

↑

Renttunen 1966

↓

↑
WALKING CITY.
Pages 88 and 89
Bleed all edges.

(A)

Walking City. Archigram (Herron), 1966. Fuente: Colección MoMa.



EVEN WALKING CITY HOUSES NOT ONLY A CITY
ELEMENT OF THE COUNTRY, BUT ALSO A LARGE
MILLION OF "WALKING TRAVELLERS" ?

A WALKING CITY

Walking City. Archigram (Herron), 1964. Fuente: Arquine.



Instant City. Johana Mayer, 1950. Fuente: Tecne.

DESCENT

2

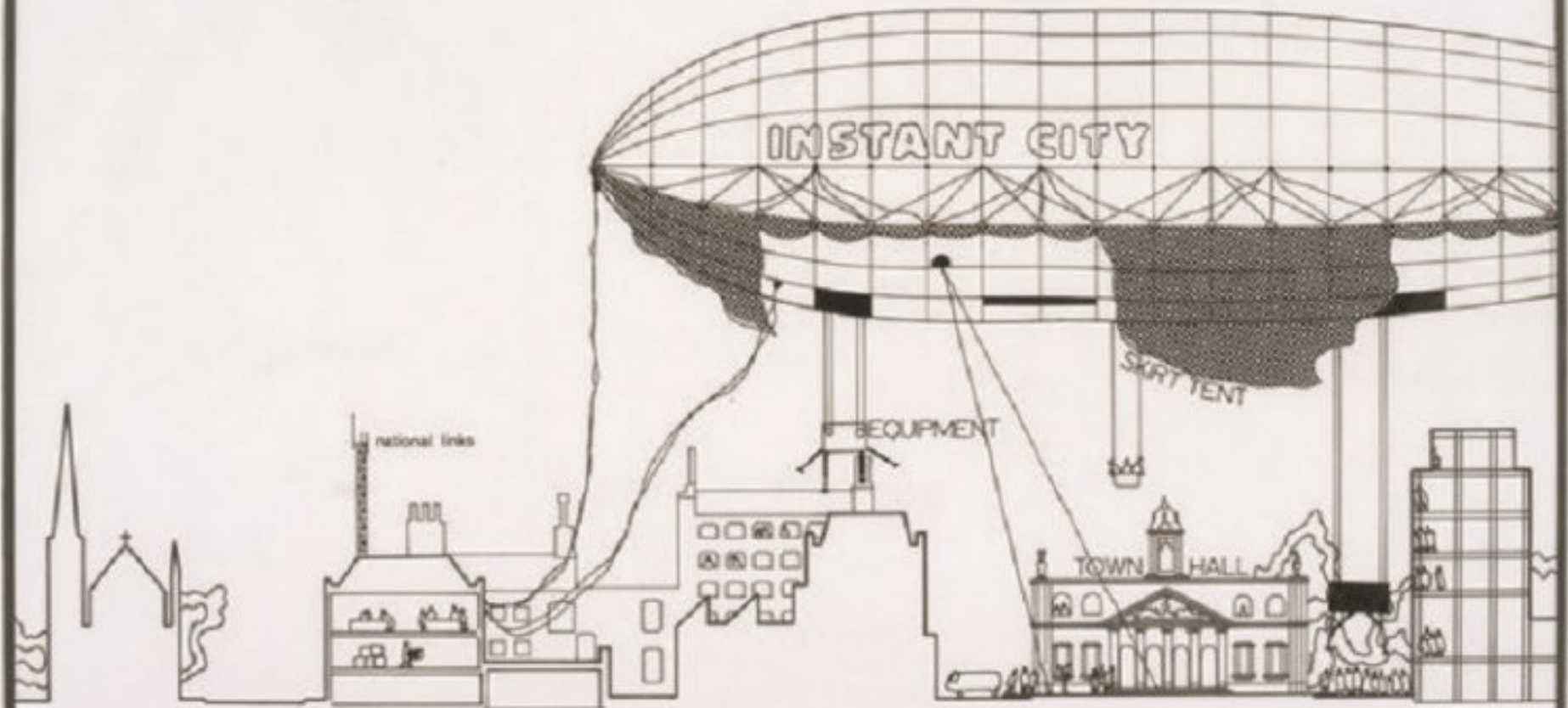

Instant City. Archigram (Peter Cook, Jhoana Mayer), 1968. Fuente: Tecne.



Instant City, fotomontaje. Archigram (Peter Cook, Jhoana Mayer), 1968. Fuente: Tecne.



Instant City, fotomontaje. Archigram (Peter Cook, Jhoana Mayer), 1968. Fuente: Tecne.



Instant City, fotomontaje. Archigram (Peter Cook, Jhoana Mayer), 1968. Fuente: Tecne.

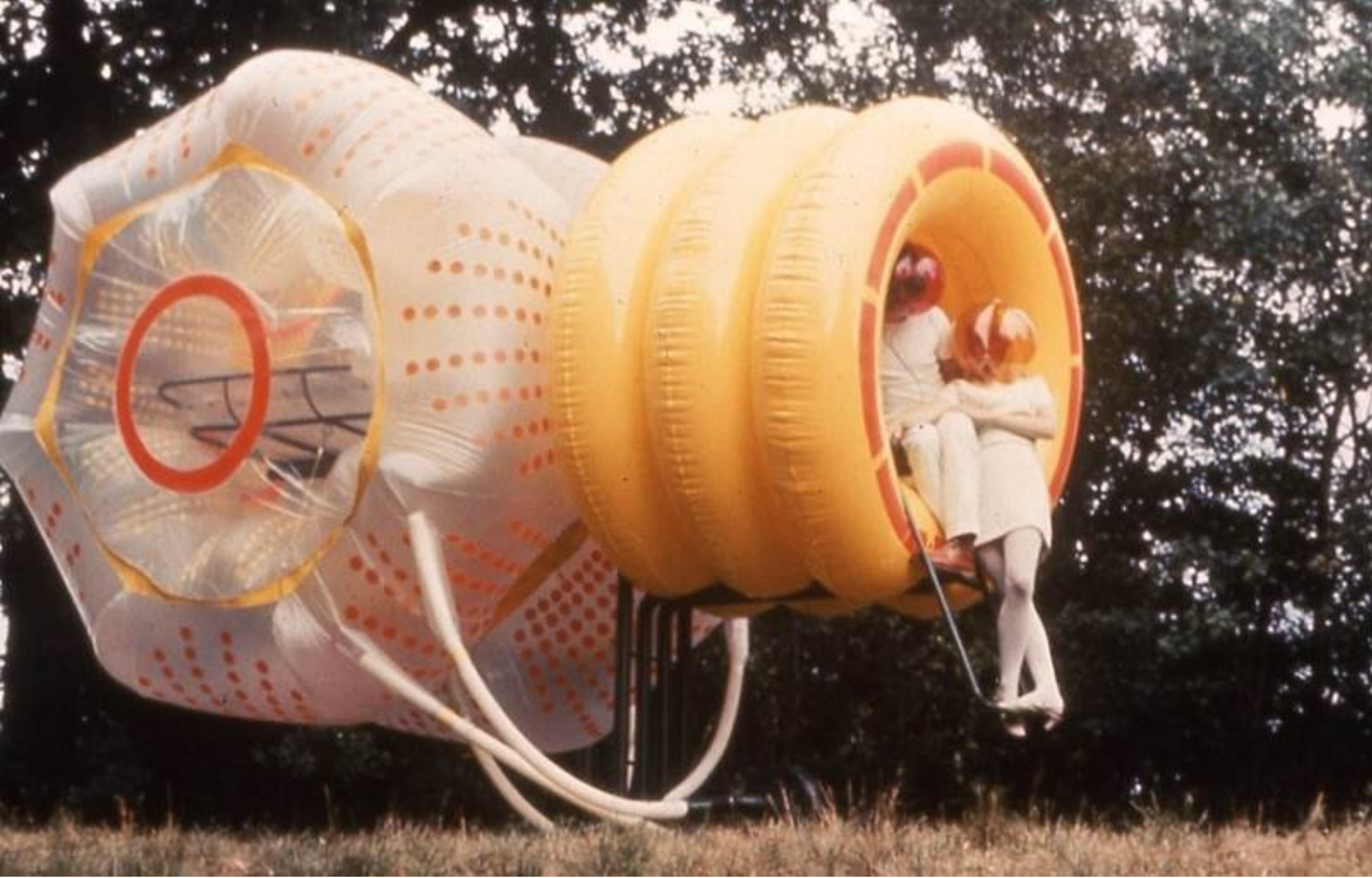

Gelbes Hertz (Corazón amarillo). Hans Rucker Co. Fotografía G. Z. Kelp, vía Arquitectura y Empresa.



Instant City. Prada Poole, 1971, Congreso ICSID Ibiza. Fuente: Jotdown.

Torre Nagakin.
Kurokawa, 1972-2022.
Fuente: ArchDaily.





Centro Pompidou.
Rogers y Piano, 1970-77.
Fuente: Metalocus.

Inferior, Fun Palace.
Cedric Price, 1961.
Colección MoMa.



Very Large Structure
Zuloark, 2013.
Fuente: Afasia.





Parada durante el Magical Mystery Tour. Merry Pranksters, 1964. Fuente: Agente Provocador.

Posmodernismo: Rossi / Venturi + Scott Brown

Aldo Rossi. La arquitectura de la ciudad, 1966.

En contra de la relación unívoca entre forma y función.

La función simbólica del elemento construido en la ciudad.

La importancia del tipo como hibridación de construcción y trama urbana.

El instinto espacial: trayecto, borde, barrio, nodo, hito.

Influencia: Moneo, arquitectura española, Souto de Moura...

Venturi + Scott Brown. Complejidad y contradicción, 1966 / Aprendiendo de Las Vegas, 1972.

Arquitectura híbrida, compleja y ambigua.

Arquitectura para las masas, «para los ciudadanos corrientes».

Hacer edificios comunicativos.

Influencia: Gehry, Koolhaas, Zaha Hadid...



Casa Aurora. Aldo Rossi, 1987, Turín. Fuente; Artchist.



Imagen de *Learning from Las Vegas*, Denise Scott Brown, 1969. Fuente: Dezeen.

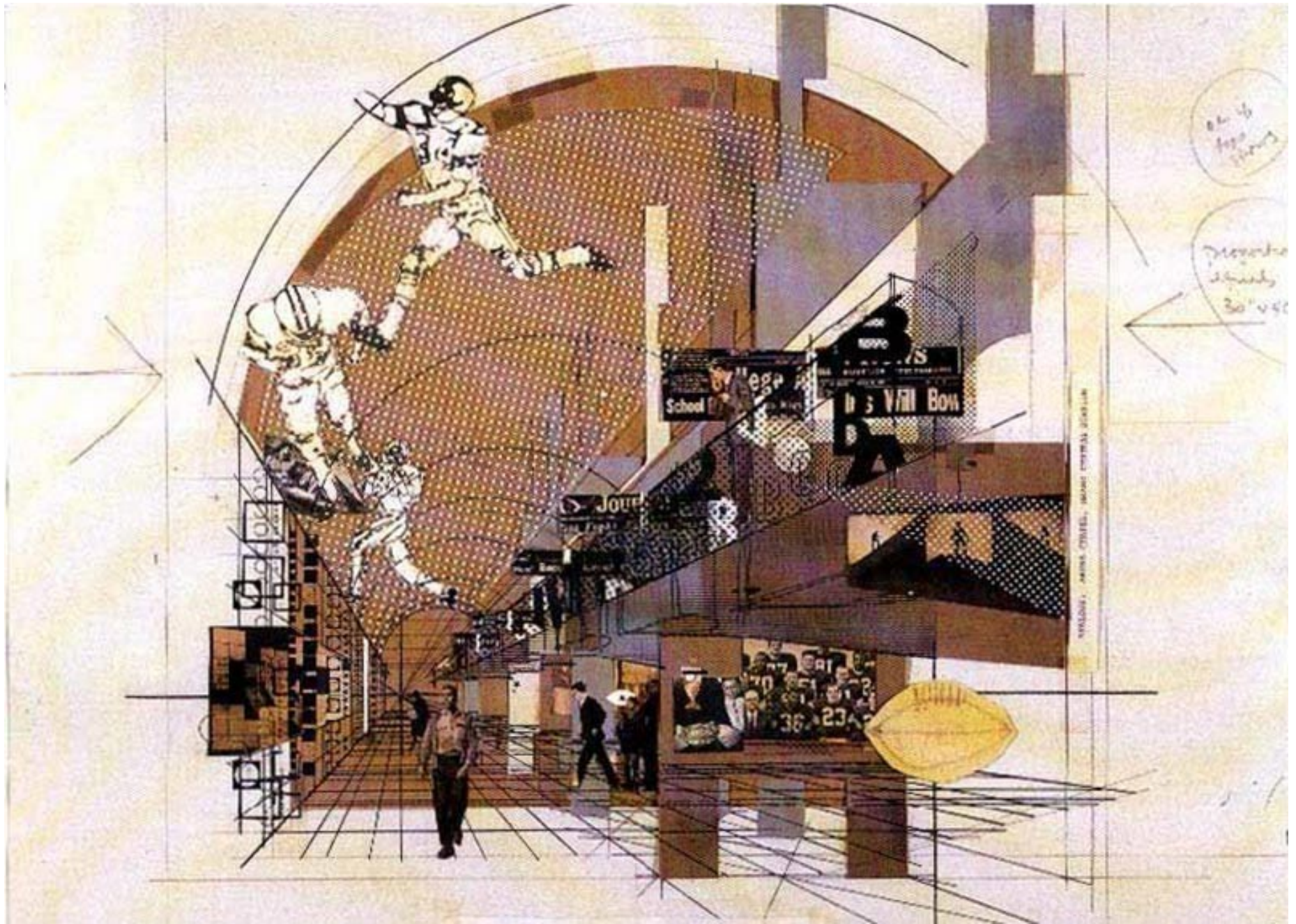

National College Football Hall of Fame [concurso], Robert Venturi, New Brunswick, 1967. Fuente: Socks Studio

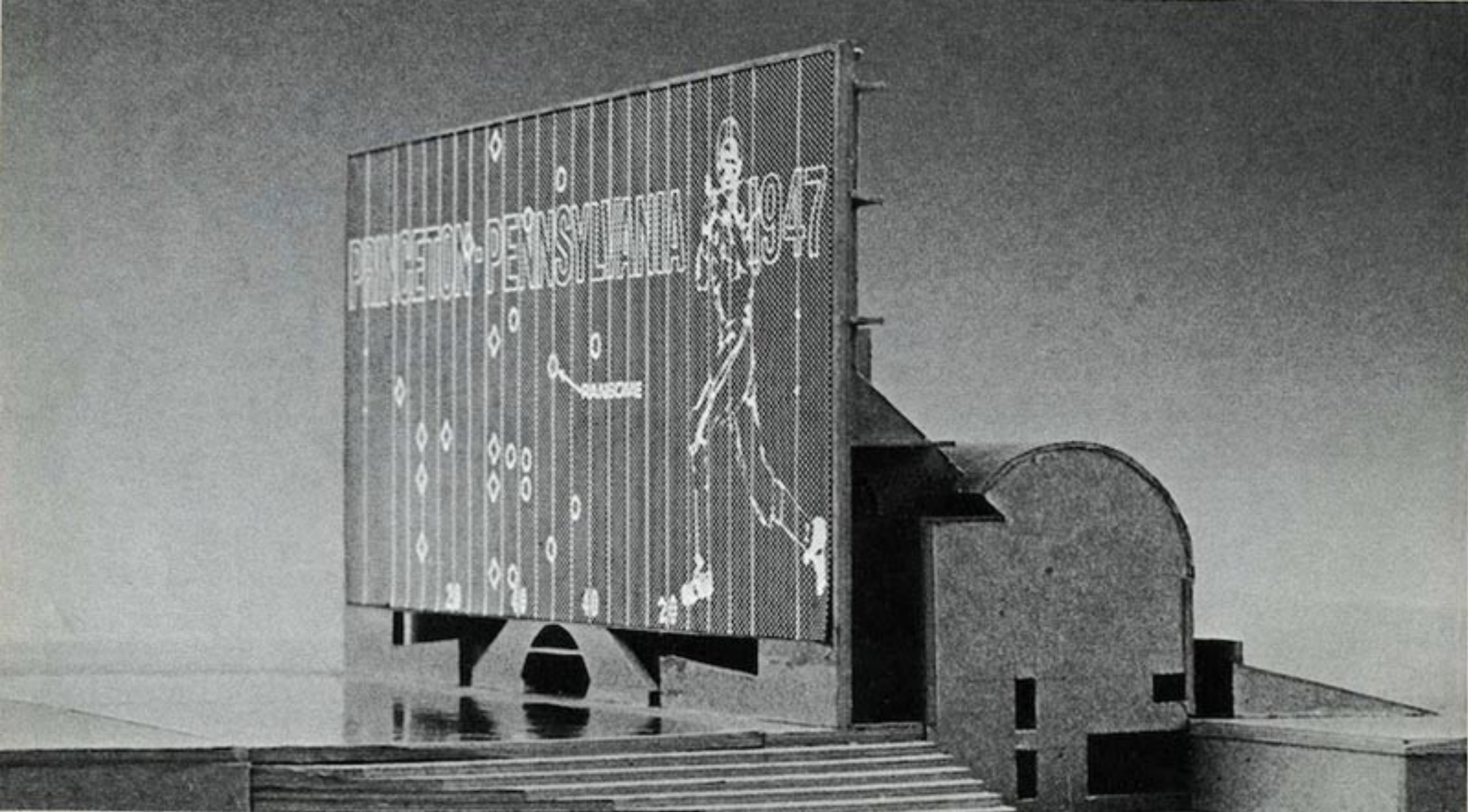

National College Football Hall of Fame [concurso], Robert Venturi, New Brunswick, 1967. Fuente: Socks Studio



Arriba:
Ville Savoye
Le Corbusier
Visión exterior de la vivienda
1928-31, Poissy.
Fuente: Mark Sengsbratl, 2010.

Inferior:
Casa Farnsworth, 1946-51.
Mies Van der Rohe
Vista desde el exterior de la vivienda.
Fuente: Soloarquitectura.





Upper Lawn.
Wiltshire, 1959-1962.
Fotografía: Seier+Seir.



Cementerio de San Cataldo. Aldo Rossi, 1971, Módena. Fuente: Arquitectura y Diseño.



Binocular Building. Frank Gehry, 1991, Venice Beach. Fuente:Architectural visits.

Algunas referencias usadas

Rubén Alonso, 2017, Hacia una Arquitectura abierta: Historia conceptual y política del ideal de apertura en la arquitectura (1915-2015). Tesis doctoral. UMA, Málaga.

Arquitecturas Silenciosas [blog], 2011, Pabellón Upper Lawn. 1962. En: <http://arquitecturassilenciosas.blogspot.com/2011/08/pabellon-upper-lawn-1962-peter-y-alison.html>

Doede Hardeman y Laura Stamps [comisarios], 2015. Constant: New Babylon. Museo Nacional Reina Sofía, Madrid.

Francisco Jarauta y otros [comisarios], 2001, Arquitectura radical [catálogo de exposición], Generalitat Valenciana, Valencia.

Greil Marcus, 1993, Rastros de carmín: Una historia secreta del siglo XX. Anagrama, Barcelona.

Josep María Montaner, 2015, La arquitectura de la vivienda colectiva: Políticas y proyectos en la ciudad contemporánea. Editorial Reverte, Barcelona.

Cedric Price, 2003, Inter-Action Centre. En: J. Elvira et al (eds), Oeste 16, Espacio activado, pp. 10-21.

...

Las múltiples crisis de la Modernidad. Nuevas composiciones de la arquitectura con la sociedad.

José Pérez de Lama Halcón & José Ma. Sánchez-Laulhé

Historia, Teoría y Composición Arquitectónicas 1, curso 2022/23
Escuela Técnica Superior de Arquitectura Universidad de Sevilla

*

Licencia para distribución de la presentación:
Creative Commons Reconocimiento 4.0 Internacional
https://creativecommons.org/licenses/by/4.0/deed.es_ES
Derechos de las imágenes: sus autores.